

NRW-Takt 2025

Taktverkehr Mo. - Fr., gültig ab 15.12.2024

Baueingriffe Änderungen im Jahresfahrplan 2025:

- Neueisenbahnstrecke:** Eingeleitet auf der RE23 zwischen Stöckigt-Althaus und Stöckigt-Bahnweg sowie zwischen Stöckigt Hbf und Eschweiler West keine Züge. E-Benrode: Da Linie RB22 und RB23 weiterhin aufgrund der verbleibenden Schienenwerke sowie bereits bestehenden Arbeiten zur Erweiterung der Strecke bis zum 13.06.2025 nur zwischen Köln und Eschweiler, die RB22 nur zwischen Grottelbach und Thier der RE19 verkehrt nur weiterhin auf Taktabweicher. Mit der Wiederherstellung des durchgehenden Zugverkehrs - Thier wird zum 14.06.2025 genehmigt.
- Anmerkungen:** Die Linie RB22 und RB23 verkehren nur auf den Abschnitten Bonn - Wipperfurthchen bzw. Romberg - Wipperfurthchen. Oberhausen-Bonn: Da Linie RB22 weiterhin noch bis voraussichtlich zum 30.06.2025 nur zwischen Köln Remscheid und Menden verkehrt. Die Wipperfurthchen-Bahn ist ebenfalls Schienenbaustelle bis voraussichtlich im Jahr 2025 ist die Strecke zwischen Friedrichsdorf und Thier nur ersatzweise über die Strecke Köln - Eschweiler - Weyer. Es besteht ein Schienenverkehrsverbot mit Busen zwischen beiden Stationen. Beim RE19 entfällt der Halt in Friedrichsdorf. Weitere Informationen hierzu auf www.zuginfo.net.

- Düsseldorf - Solingen:** Der S1 verläuft aufgrund von Baueingriffen im Zeitraum vom 09.06.2025 - 14.11.2025 zwischen Düsseldorf Hbf und Solingen Hbf. Die RE17 entfällt aufgrund von Baueingriffen und möglichen Fahrpläneänderungen. Es verkehrt ein Schienenverkehrsverbot mit Busen.
- Greifswald-Duisburg:** Linienanpassung aufgrund der fortschreitenden Bahnrestaurierung bis zum 13.10.2025. Die RB21 entfällt zwischen Duisburg Hbf und Essen-Steele. Die RB23 entfällt zwischen Duisburg Hbf und Essen-Steele. Die RB25 entfällt zwischen Duisburg Hbf und Essen-Steele.
- Generalisierung der Ausbaustrecke Emscher - Oberhausen:** Aufgrund der Generalisierung sowie des eingeleiteten Aufbaus der Strecke ist diese voraussichtlich vom 22.02. - 03.03. - 12.04. - 27.04. - 28.06. - 24.08. und 20.10. - 02.11. voll gesperrt. Weitere Vollsperrungen bestehen an einzelnen Wochenenden. Es ergeben sich Fahrpläneänderungen auf den Abschnitten Emscher - Oberhausen und Wino - Mönchengladbach. Während dieser Zustände wird ein umfangreicher Schienenverkehrsverbot mit Busen angeboten. In allen nicht zuvor genannten Fällen ist im Jahr 2025 ein Schienenverkehrsverbot mit Busen vorgesehen. Die Linie RE1 (RRX) und RE2 entfallen dem auf dem Abschnitt Friedrichsdorf - Weyer. Es besteht ein Schienenverkehrsverbot mit Busen zwischen beiden Stationen. Beim RE19 entfällt der Halt in Friedrichsdorf. Weitere Informationen hierzu auf www.zuginfo.net.
- Düsseldorf - Solingen:** Der S1 verläuft aufgrund von Baueingriffen im Zeitraum vom 09.06.2025 - 14.11.2025 zwischen Düsseldorf Hbf und Solingen Hbf. Die RE17 entfällt aufgrund von Baueingriffen und möglichen Fahrpläneänderungen. Es verkehrt ein Schienenverkehrsverbot mit Busen.
- Greifswald-Duisburg:** Linienanpassung aufgrund der fortschreitenden Bahnrestaurierung bis zum 13.10.2025. Die RB21 entfällt zwischen Duisburg Hbf und Essen-Steele. Die RB23 entfällt zwischen Duisburg Hbf und Essen-Steele. Die RB25 entfällt zwischen Duisburg Hbf und Essen-Steele.
- Generalisierung der Ausbaustrecke Emscher - Oberhausen:** Aufgrund der Generalisierung sowie des eingeleiteten Aufbaus der Strecke ist diese voraussichtlich vom 22.02. - 03.03. - 12.04. - 27.04. - 28.06. - 24.08. und 20.10. - 02.11. voll gesperrt. Weitere Vollsperrungen bestehen an einzelnen Wochenenden. Es ergeben sich Fahrpläneänderungen auf den Abschnitten Emscher - Oberhausen und Wino - Mönchengladbach. Während dieser Zustände wird ein umfangreicher Schienenverkehrsverbot mit Busen angeboten. In allen nicht zuvor genannten Fällen ist im Jahr 2025 ein Schienenverkehrsverbot mit Busen vorgesehen. Die Linie RE1 (RRX) und RE2 entfallen dem auf dem Abschnitt Friedrichsdorf - Weyer. Es besteht ein Schienenverkehrsverbot mit Busen zwischen beiden Stationen. Beim RE19 entfällt der Halt in Friedrichsdorf. Weitere Informationen hierzu auf www.zuginfo.net.

Günstigere Angebote sind in der Netzgrafik dargestellt. Darüber hinaus kann es zu weiteren bau- und personalbedingten Anpassungen kommen. Weitere Informationen hierzu auf www.zuginfo.net.

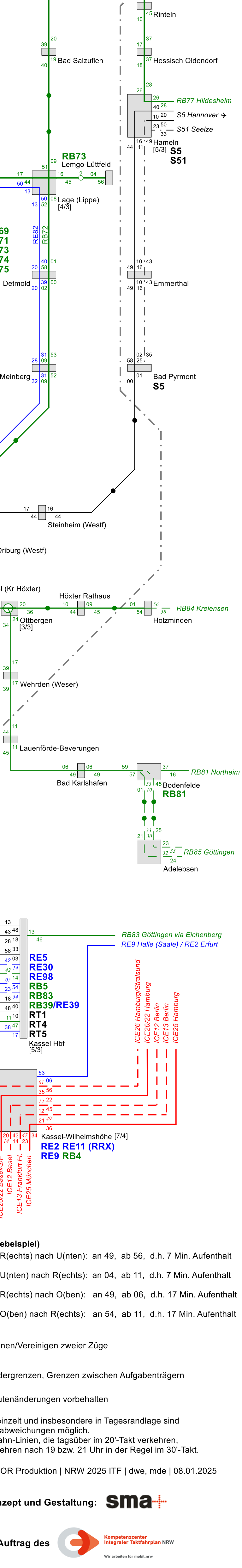
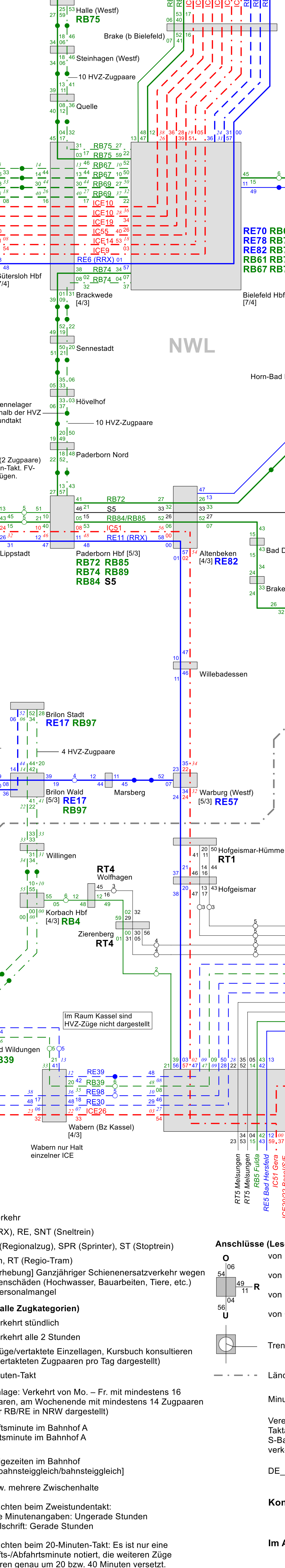
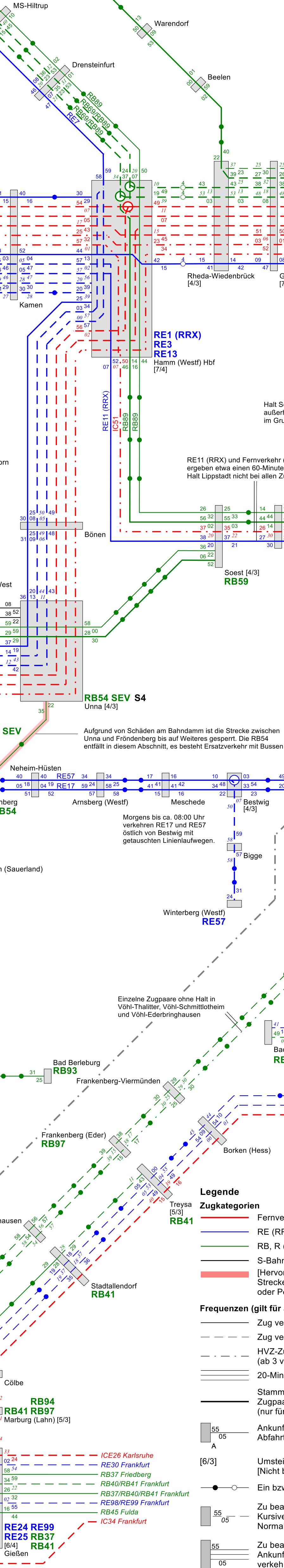
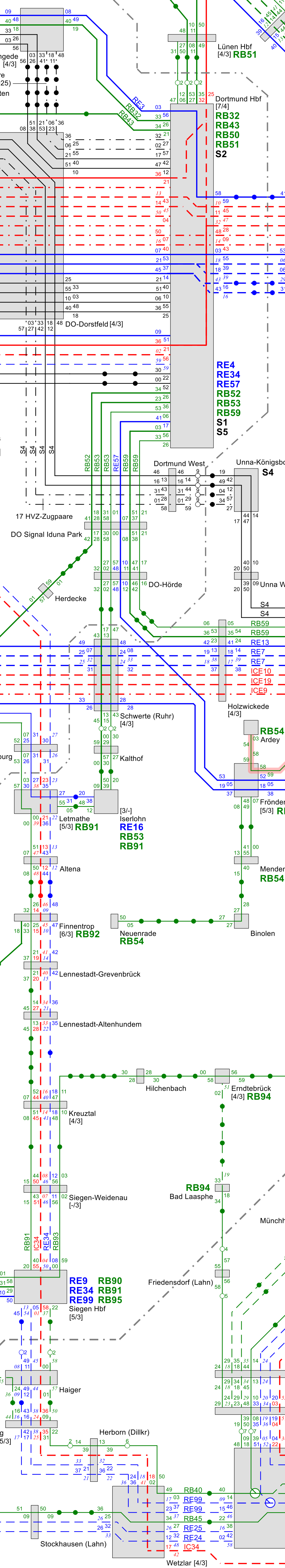
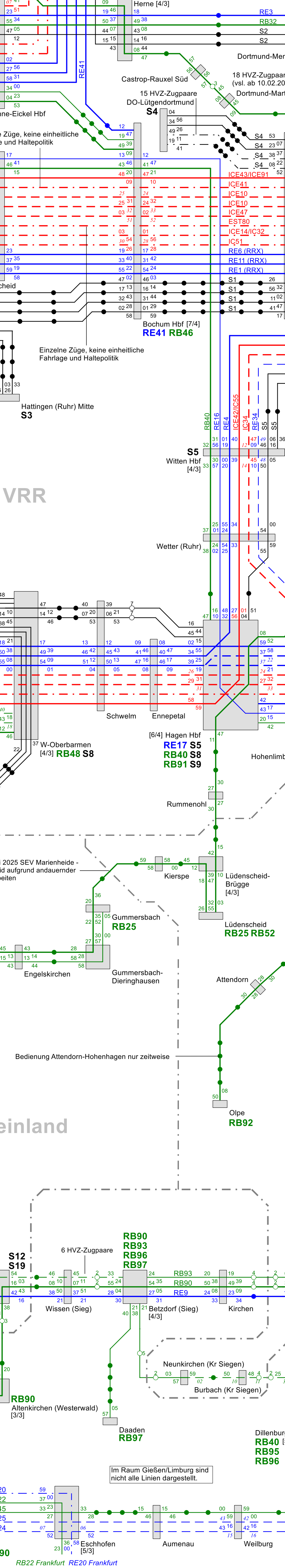
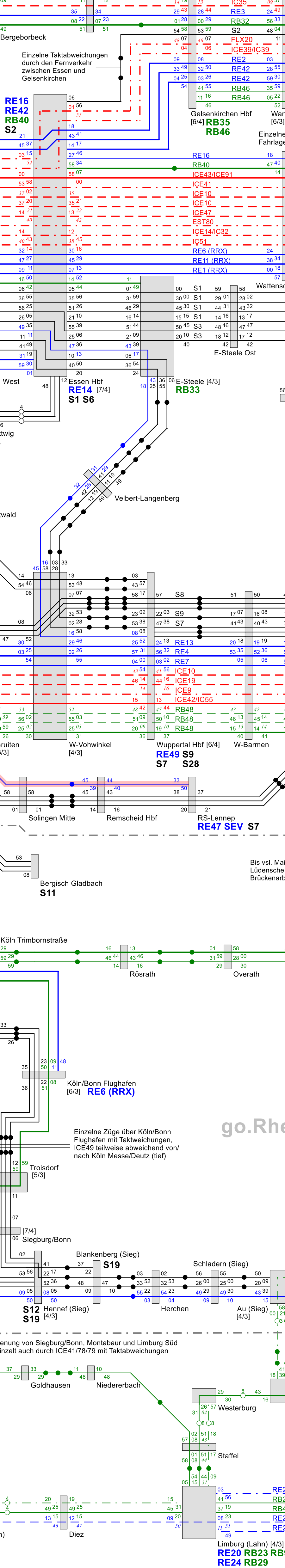
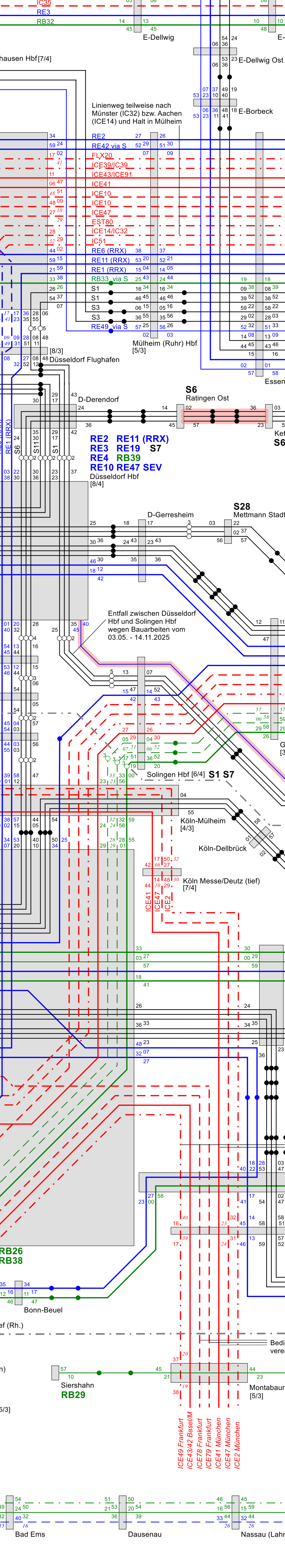
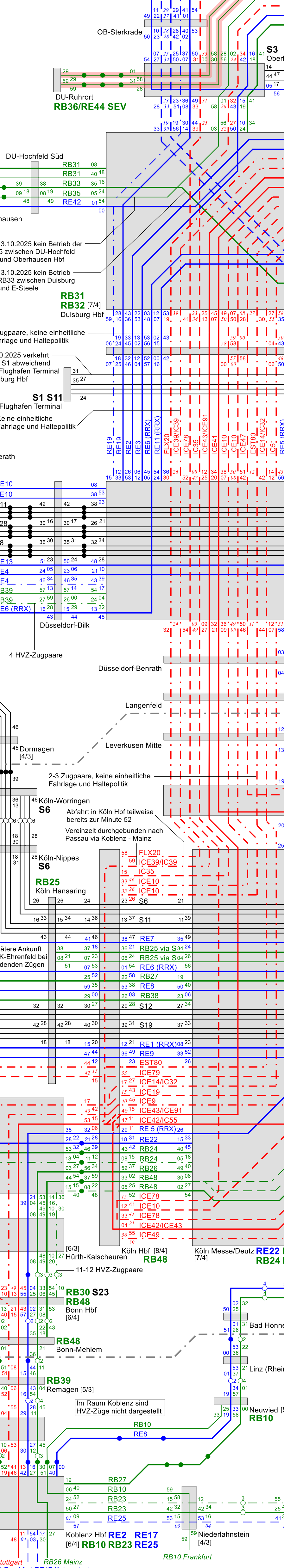
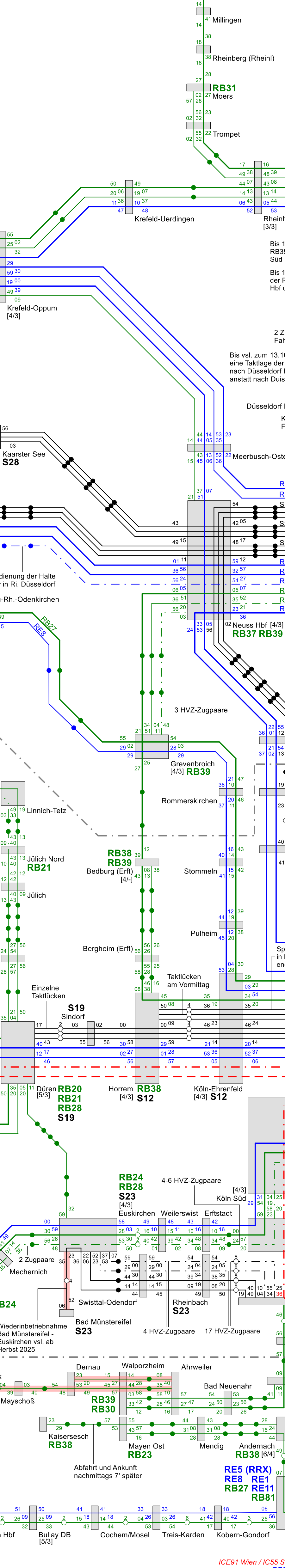
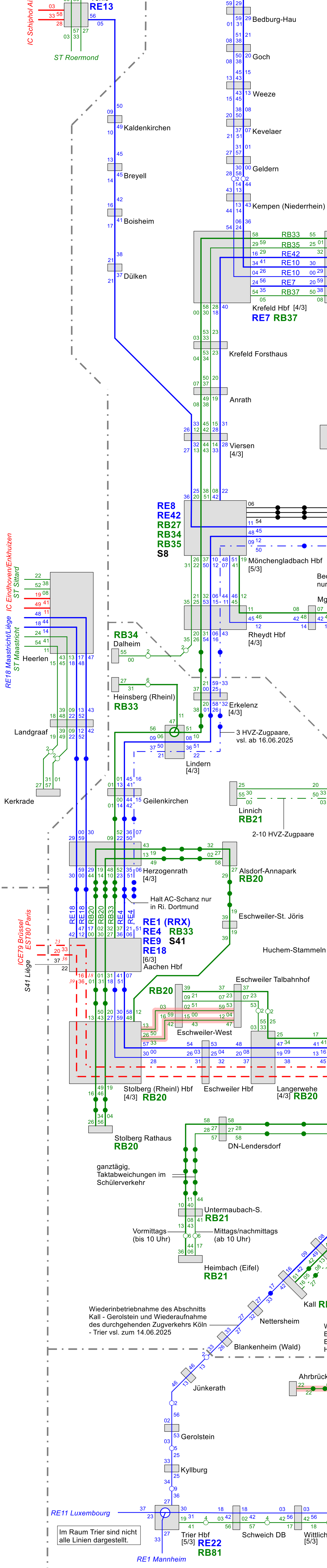

Legende

- Fernverkehr
- RE, R (Regionalzug), SPR (Sprinter), ST (Stoptrein)
- S-Bahn, RT (Regio-Train)
- Personenverkehr
- Streckenfahrten (Hochwasser, Baustellen, Tiere, etc.)
- Personalmangel

Frequenzen (gilt für alle Zugkategorie)

- Zug verkehrt stündlich
- Zug verkehrt alle 2 Stunden
- HVZ-Zugverkehrsleistungen Einzelzüge konsultieren (ab 3 verakteten Zugpaaren pro Tag)
- 20-Minuten-Takt
- Stammzüge: Verkehr von Mo. - Fr., mit mindestens 16 Zugpaaren, am Wochenende mit mindestens 14 Zugpaaren (nur für RB/RE in NRW dargestellt)
- Minutenänderungen vorbehalten
- Verzinst und insbesondere in Tagesrandlage sind Taktabweichungen möglich
- S-Bahn-Linien, die tagsüber im 20'-Takt verkehren, verkehren nach 19:20 Uhr in der Regel im 30'-Takt
- Umsetzzeitpunkte im Bahnhof (Nicht bahntauglich/bahnsteigegleich)
- Ein bzw. mehrere Zwischenhalte
- Zu beachten beim Zweistundentakt: Kurze Minutenabstände Einzelzüge konsultieren
- Normalfahrplan: Gerade Stunden
- Zu beachten beim 20-Minuten-Takt: Es ist nur eine Ankunfts-/Abfahrtsminute notiert, die weiteren Züge verkehren genau um 20 bzw. 40 Minuten verzinst.

Anschlüsse (Lesespiel)

- von (Rechts) nach (Unten): an 49, ab 56, d.h. 7 Min. Aufenthalt
- von (Unten) nach (Rechts): an 04, ab 11, d.h. 7 Min. Aufenthalt
- von (Rechts) nach (Oben): an 49, ab 06, d.h. 11 Min. Aufenthalt
- von (Oben) nach (Rechts): an 54, ab 11, d.h. 17 Min. Aufenthalt

Linien

- Ländergrenzen, Grenzen zwischen Aufgabenträgern
- Minutenänderungen vorbehalten
- Verzinst und insbesondere in Tagesrandlage sind Taktabweichungen möglich
- S-Bahn-Linien, die tagsüber im 20'-Takt verkehren, verkehren nach 19:20 Uhr in der Regel im 30'-Takt
- DE_OR Produktion | NRW 2025 ITF | dwe, mde | 08.01.2025

Konzept und Gestaltung: sma+

Im Auftrag des...